

**TALADROS DE SOBREMESA**  
*BENCH TYPE DRILLING MACHINES*  
**PERCEUSES D'ETABLI**  
*TISCHBOHRMASCHINEN*

**SERIE "S/SV"**



**SVR-18/BB**



**SR-18**

**ERLO**



**OTRAS SERIES FABRICADAS CON UNIDADES "S/SR/SV/SVR" / OTHER SERIES MANUFACTURED WITH "S/SR/SV/SVR" SERIES  
AUTRES SERIES FABRIQUES AVEC "S/SR/SV/SVR" UNITÉS / WEITERE, MIT "S/SR/SV/SVR" GERÄTEN GEFERTIGTE SERIEN**

**TALADROS DE SOBREMESA CON BANDERA / BENCH TYPE DRILLING MACHINES WITH ARM  
PERCEUSES D'ETABLI AVEC BRAS / TISCHBOHRMASCHINEN MIT ARM**



SERIE SG

Bandera fija/Fixed arm  
Bras fixe/Stationärer arm

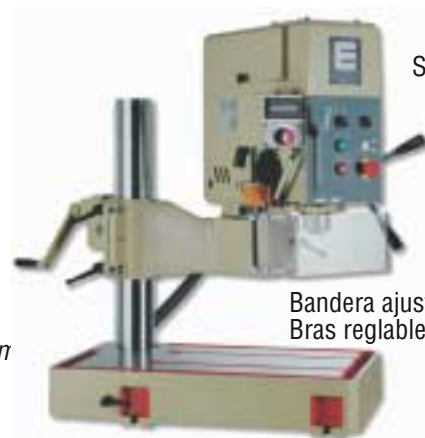

SERIE SVM

Bandera ajustable/Adjustable arm  
Bras reglable/Beweglicher arm

**TALADROS DE MESA FIJA SERIE "M", Y DE BANCADA FIJA SERIE "B"  
FIXED TABLE SERIE "M" AND FIXED BASE SERIE "B" DRILLING MACHINES  
PERCEUSES TABLE FIXE SERIE "M" AND BASE FIXE SERIE "B"  
STATIONÄRE TISCHBOHRER SERIE "M" UND FESTBETT SERIE "B"**



SERIE MSR/VS



SERIE BSR

**EQUIPOS EXTRA (PARA MÁQUINAS CON BANDERA AJUSTABLE)  
EXTRA EQUIPMENT (FOR MACHINES WITH ADJUSTABLE ARM)  
EQUIPEMENT EXTRA (POUR MACHINES AVEC BRAS TOURNANTE)  
SONDER-AUSSTATTUNG (FÜR MASCHINE MIT VERSTELLBAREM ARM)**

Detalle blocajes automaticos / Automatic locking details / Detail blocage automatiques / Detail Automatikverriegelung



BLOCAJE CABEZAL  
HEADSTOCK LOCKING  
BLOCAGE TETE  
VERRIEGELUNG KOPF



BLOCAJE COLUMNA  
COLUMN LOCKING  
BLOCAGE COLONNE  
VERRIEGELUNG STÄNDER

# TALADROS DE SOBREMESA / BENCH TYPE DRILLING MACHINES

CAPACIDADES / CAPACITIES / CAPACITES / LEISTUNG (18 - 25 - 30 mm)

AVANCE MANUAL / MANUAL FEED / AVANCE MANUELLE / VORSCHUB VON HAND

**SERIE S** TRANSMISIÓN POR CORREAS / BELT DRIVE / TRANSMISSION PAR COURROIES / RIEMENTRIEB

**SERIE SV** TRANSMISIÓN POR VARIADOR ELECTRÓNICO / SPEED ELECTRONIC VARIATOR DRIVE

VARIATERUR ELECTRONIQUE DE VITESSES / STUFENLOSES SCHALTGETRIEBE

## EQUIPAMIENTO STANDARD

- Avance manual
- Transmisión por correas (Series S/SR)
- Transmisión por variador electrónico de velocidad (Series SV/SVR)
- Conjunto husillo/caña principal, en acero de alta calidad, tratados y rectificadas en su totalidad.
- Expulsor automático de la herramienta.
- Micro de seguridad en la tapa cubre correas
- Husillo principal cono morse, con nariz roscada y tuerca de protección.
- Tope ajustable de profundidad, escala en milímetros o pulgadas.
- Cabezal con desplazamiento vertical.
- Mesa de trabajo con 2 ranuras en "T".
- Interruptor conmutador general de conexión y selección de velocidades.
- Selector de sentido de giro.
- Pulsador de emergencia.
- Guardamotor (Interruptor magnetotérmico).
- Sistema de refrigeración en la base, con motobomba eléctrica (modelos SR/SVR.)
- Protector contra virutas con micro de parada (Países de la CE).

## EQUIPAMIENTO EXTRA

- Equipo de iluminación.
- Banco base con puerta y estantería.
- Volante frontal para avance sensitivo
- Inversión para roscado.
- Roscador sensitivo.
- Roscador husillo patrón.
- Mesas de coordenadas.
- Cabezales múltiples.
- Avance automático hydroblock.

## STANDARD EQUIPMENT

- Manual feed
- V-belt drive (S/SR serie)
- Electronic variator drive (SV/SVR series)
- Top quality steel main spindle/toothing quill, fully treated and grounded.
- Automatic tool ejector.
- Safety micro on belt cover
- MT main spindle, with threaded nose and protection nut.
- Adjustable depth stop, with scale in metric or inches.
- Vertical displacement headstock.
- Working table with 2 "T" slots.
- Speed connection and selection general switch/computer.
- Selector for turning direction.
- Emergency push-button.
- Motor guard (Magnetothermic switch).
- Coolant system set in the base, with electric motor pump (SR/SVR models)
- Drill guard with stop micro (CE countries).

## EXTRA EQUIPMENT

- Lighting equipment.
- Base cabinet with door and shelves.
- Frontal wheel for fine sensitive feed.
- Turning for tapping.
- Tapping system by cycle timer.
- Tapping system by lead screw.
- Cross tables.
- Multispindle headstock.
- Automatic feed by hydroblock system.

## EQUIPEMENT STANDARD

- Avance manuel
- Transmission par courroies (Séries S/SR)
- Transmission par variateur électronique de vitesse (Séries SV/SVR)
- Ensemble broche principale en acier de haute qualité, traité et rectifié en totalité.
- Ejecteur automatique de forets
- Micro de sécurité dans le couvercle de courroies
- Broche principale cône Morse avec nez fileté et écrou de protection.
- Butée de profondeur ajustable, scale en millimetres ou pouces.
- Tête avec déplacement vertical.
- Table de travail à 2 rainures en "T".
- Interrupteur/commutateur général de mise en service et sélection de vitesses.
- Selecteur du sens de rotation.
- Poussoir d'urgence.
- Garde moteur (Interrupteur magnetothermique).
- Reservoir de liquide d'arrosage dans la base (modèles SR/SVR).
- Protecteur de la foret avec micro de stop (Pays CE).

## EQUIPEMENT EXTRA

- Equipement d'éclairage.
- Socle armoire avec porte et étagères.
- Volant frontal pour avance sensitive.
- Inversion pour filetage.
- Filetage sensitive.
- Filetage par vis mere.
- Tables à mouvements croisés.
- Tête multi-broche.
- Avance automatique hydroblock.

## STANDARDUSRUSTUNG

- Vorschub Von Hand.
- Riementrieb (Serie S/SR)
- Stufenloses Schaltgetriebe (Serie SV/SVR)
- Spindel-Schaft-Einheit aus Hochqualitätsstahl, warmbehandelt und vollständig geschliffen.
- Automatischer Bohrerwerfer.
- Sicherheits-Mikroschalter an der Riemenabdeckung
- Hauptspindel Morsekonus, mit Gewindenase und Schutzmutter.
- Einstellbarer Tiefenanschlag mit Millimeter-oder Zollangabe.
- Senkrecht verstellbarer Kopf.
- Drehtisch mit 2 "T"-Nuten.
- Einschalten und Geschwindigkeitswahl durch Haupt/Bedienungsschalter.
- Drehrichtungswähler.
- Not-Aus-Schalter.
- Motorschutzschalter (Magnetothermischer Schalter).
- Kühlsystem mit elektrischem Pumpenmotor (SR/SVR).
- Schutzvorrichtung mit Mikroschalter für Maschinenhalt (Länder der EU).

## SONDERAUSRUSTUNG

- Beleuchtung.
- Pullstander mit tur und ablageflächen.
- Vorderes handrad für den vorschub bei feinarbeitungen und plandrehen.
- Umkehrvorrichtung für Gewindeschneiden.
- Gewindefeinschneider
- Leistspindel gewindeschneidesystem.
- Koordinatentisch.
- Verstellbare Mehrspindelköpfe.
- Hydropneumatische vorschube.

TECHNISCHE DATEN	CARACTERISTIQUES
Maximale Bohrleistung in Stahl bis 70 kg.	Capacité maximum de perçage en acier jusqu'à 70 kg.
Maximale Bohrleistung in Grauguss 200 Br.	Capacité maximum de perçage en fonte 200 Br.
Maximale Gewindeschneidleistung in Stahl bis 70 kg.	Capacité maximum de filetage en acier jusqu'à 70 kg.
Maximale Gewindeschneidleistung in Grauguss 200 Br.	Capacité maximum de filetage en fonte 200 Br.
Morse Konus No.	Cone Morse No.
Maximale Bohrtiefe	Profondeur maximum de perçage
Maximale Gewindeschneidtiefe	Profondeur maximum de filetage
Spindelworschub	Avance de perçage
Motor 750/1500 U/min SERIE S	Moteur principal 750/1500 rpm SERIE S
Motor 1000 U/min SERIE SV	Moteur principal 1000 rpm SERIE SV
Standard Geschwindigkeit 50 Hz. (U/min)	Standard vitesses 50 Hz. (rpm)
Standard Geschwindigkeit 60 Hz. (U/min)	Standard vitesses 60 Hz. (rpm)
Automatischer Bohrerwerfer	Ejecteur automatique de forêts
Kühlung durch Motorpumpe	Refrigeration par motorpompe
Ungefähres Gewicht dermaschine	Poids approximatif de la machine
Bruttogewicht mit Verpackung	Poids brut avec emballage
Volumen der Verpackung	Volumen de l'emballage
Ungefähres Gewicht dermaschine mit socket	Poids approximatif de la machine avec socle banc
Bruttogewicht mit Verpackung mit socket	Poids brut avec emballage avec socle banc
Volumen der Verpackung mit socket	Volumen de l'emballage avec socle banc

Para los Países fuera de la CE el protector de brocas es un equipamiento extra  
For countries out of EC norms the drill guard is an extra equipment.  
Pour les pays hors de la CE le protecteur de la foret c'est un équipement supplémentaire.  
Für Länder außerhalb der EU wird der Bohrrutteschutz als Sonderzubehör geliefert.

# PERCEUSES D'ETABLI / TISCHBOHRMASCHINEN

## SERIE S/SV



### SERIES S/SV

- con / with / avec / mit:
- 1 Protector de brocas
- 1 Drill guard
- 1 Protecteur de la foret
- 1 Bohrfutterschutz

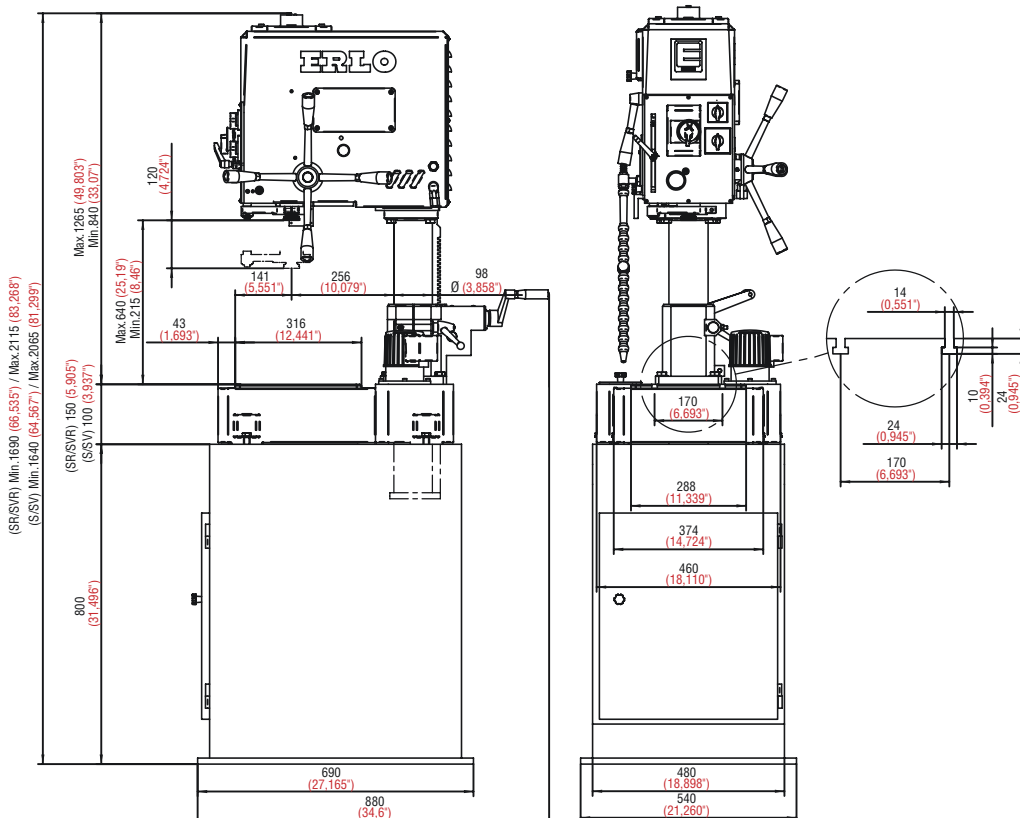
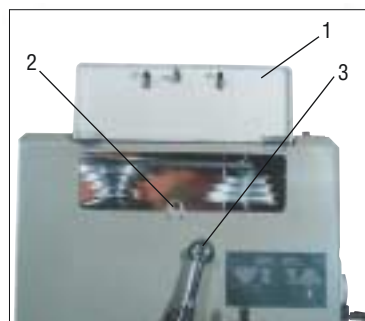

1. Protector correas con micro de parada.
1. V-belt drive cover with stop micro.
1. Protecteur de courroies avec micro de stop.
1. Riemenabdeckung mit Mikroschalter für Maschinenhalt.
2. Micro de seguridad / Safety micro.
2. Micro de sécurité / Sicherheits Mikroschalter.
3. Mando de tensado / Tensed command.
3. Commande tensé / Gespanntes Bedienelement.

\* El banco base es un equipamiento extra. / \* The base cabinet is an extra equipment.  
 \* Le socle banc est un équipement extra. / \* Bei dem Pultständer handelt es sich um eine Sonder-Ausstattung.

CHARACTERISTICS	CARACTERÍSTICAS	S.18 - SR.18	S.25 - SR.25	S.30 - SR.30	SV.18 - SVR.18	SV.25 - SVR.25	SV.30 - SVR.30
Maximun drilling capacity in steel 70 kgrs.	Capacidad máxima de taladrado en acero de 70 kgrs.	18 mm / 0,71"	25 mm / 1"	30 mm / 1,19"	18 mm / 0,71"	25 mm / 1"	30 mm / 1,19"
Maximun drilling capacity in cast-iron 200 Br.	Capacidad máxima de taladrado en fundición 200 Br.	23 mm / 0,91"	30 mm / 1,19"	32 mm / 1,26"	23 mm / 0,91"	30 mm / 1,19"	32 mm / 1,26"
Maximun tapping capacity in steel 70 kgrs.	Capacidad máxima de roscado en acero 70 kgrs.	M.14 / 0,56"	M.18 / 0,71"	M.25 / 1"	M.14 / 0,56"	M.18 / 0,71"	M.25 / 1"
Maximun tapping capacity in cast-iron 200 Br.	Capacidad máxima de roscado en fundición 200 Br.	M.18 / 0,71"	M.22 / 0,87"	M.28 / 1,11"	M.18 / 0,71"	M.22 / 0,87"	M.28 / 1,11"
Morse taper No.	Cono Morse No.	2	3	3	2	3	3
Maximun drilling depth	Profundidad máxima de taladrado	120 mm / 4,73"			120 mm / 4,73"		
Maximun tapping depth	Profundidad máxima de roscado	90 mm / 3,55"			90 mm / 3,55"		
Drilling feed	Avance de taladrado	MANUAL			MANUAL		
Main motor 750/1500 rpm SERIE S	Motor principal 750/1500 rpm SERIE S	0,68/1,2 HP	0,95/1,5 HP	1,2/2 HP	-----		
Main motor 1000 rpm SERIE SV	Motor principal 1000 rpm SERIE SV	-----			1,5 HP	1,5 HP	2 HP
Standard speeds 50 Hz. (rpm)	Velocidades standard a 50 Hz. (rpm)	245-355-490-710-835-1240-1670-2000-2480-4000			A) 120-760 B) 170-1100 C) 400-2580		
Standard speeds 60 Hz. (rpm)	Velocidades standard a 60 Hz. (rpm)	295-425-590-850-1000-1490-2000-2400-2980-4800			D) 600-3800 E) 950-6000 *		
Automatic tool ejector	Expulsor automático de la herramienta	SI/YES/OUI/YA			SI/YES/OUI/YA		
Motor pump cooling	Refrigeración con motobomba	SR.18 - SR.25 - SR.30			SVR.18 - SVR.25 - SVR.30		
Aproximate machine weight	Peso aproximado de la máquina	200 Kg			200 Kg		
Gros weight with packaging	Peso bruto con embalaje	220 Kg			220 Kg		
Packaging volume	Volumen del embalaje	0,55 m <sup>3</sup>			0,55 m <sup>3</sup>		
Aproximate machine weight with base cabinet	Peso aproximado de la máquina con banco base	240 Kg			240 Kg		
Gros weight with packaging with base cabinet	Peso bruto con embalaje con banco base	260 Kg			260 Kg		
Packaging volume with base cabinet	Volumen del embalaje con banco base	0,74 m <sup>3</sup>			0,74 m <sup>3</sup>		

La empresa se reserva el derecho de modificación de sus productos sin previo aviso. / Our company has the right to modify its products without prior notice.  
 Nous nous reservons le droit de modifier nos produits sans avis préalable. / Technische Änderungen vorbehalten.

\* Bajo demanda podemos suministrar la serie SV con una gama de velocidades más alta / \* Upon request, we can supply the SV serie with higher speed range

\* Sur demande, nous pouvons fournir la série SV avec une gamme de vitesses plus haute / \* Auf Anfrage kann die SV-Serie mit höherem Geschwindigkeitsbereich geliefert werden.

Medidas en rojo pulgadas. / Red colour measurements inches. / Les mesures marquées en rouge sont en pouces. / In rot angegebenen massen beziehen sich auf zollen.

SERIE S/SV CON MESAS INTERMEDIAS - S/SV SERIE WITH INTERMEDIATE TABLES  
 SERIES S/SV TABLES INTERMEDIAIRES - SERIES S/SV MIT ZWISCHENTISCHEN

Como opción se suministran las máquinas de esta serie con mesas intermedias de trabajo. Puede ser MF – Mesa fija; MG – Mesa giratoria; MGI – Mesa giratoria inclinable  
 Upon request, these machines are supplied with intermediate working tables. It could be MF – Fixed table; MG – Rotating table or MGI – Rotating and tilting table  
 Sur demande, nous livrons ces séries avec table intermédiaire de travail. On pourrait être MF – Table fixe; MG – Table tournante ou MGI – table tournante et inclinable  
 Als Option sind diese Maschinen mit Zwischentisch lieferbar, entweder stationärer Tisch MF, Drehtisch MG oder drehbarer Zwischentisch MGI.

SERIE S/SV



SR.25/MF

CON MESA INTERMEDIA FIJA  
 WITH INTERMEDIATE FIXED TABLE  
 AVEC TABLE INTERMEDIAIRE FIXE  
 MIT STATIONÄREM ZWISCHENTISCH

MESA INTERMEDIA GIRATORIA  
 INTERMEDIATE ROTATING TABLE  
 TABLE INTERMEDIAIRE TOURNANTE  
 MIT DREHBAREM ZWISCHENTISCH

MG



MESA INTERMEDIA GIRATORIA E INCLINABLE  
 INTERMEDIATE ROTATING AND TILTING TABLE  
 TABLE INTERMEDIAIRE TOURNANTE E INCLINABLE  
 MIT DREHBAREM UND SCHRÄG STELLBAREM ZWISCHENTISCH

MGI

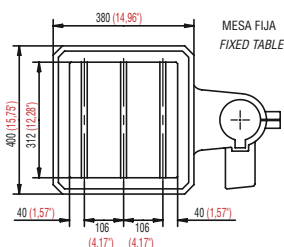
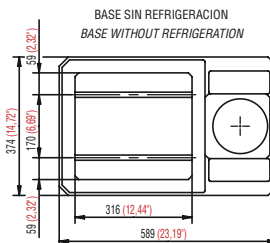
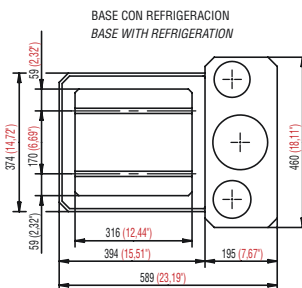
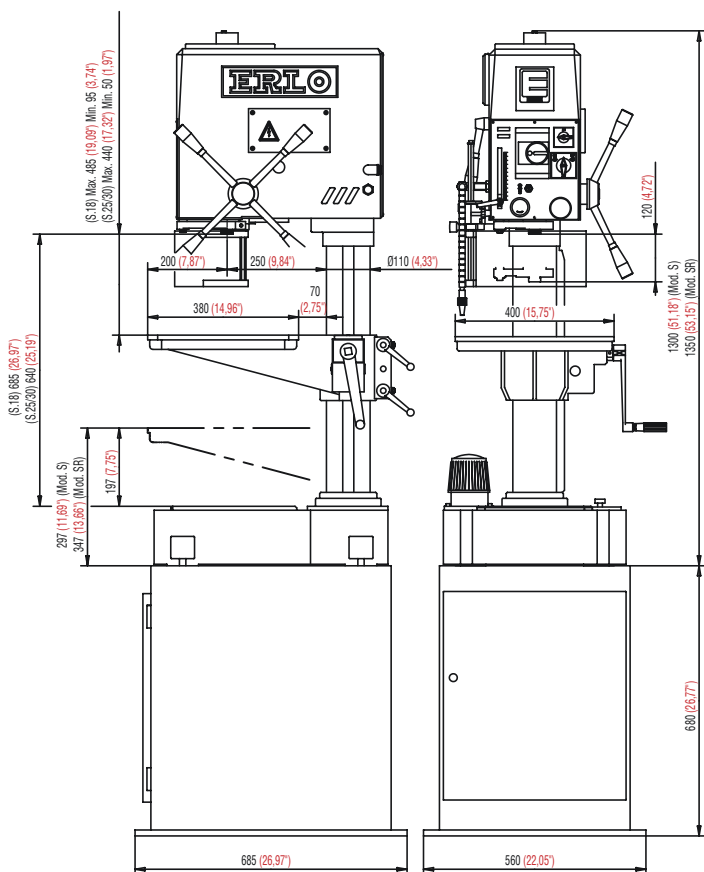

EQUIPAMIENTO EXTRA / EXTRA EQUIPMENT  
 EQUIPEMENT SUPPLEMENTAIRE / SONDERAUSRÜSTUNG

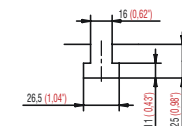
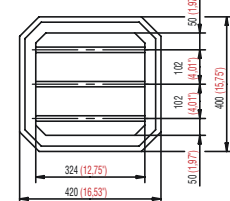
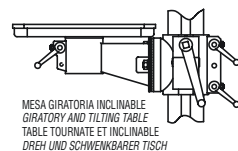
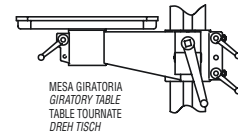

# SERIE S/SV

CON EJECUCIONES ESPECIALES / WITH SPECIAL EXECUTIONS  
AVEC EXECUTIONS SPECIAUX / MIT SONDERAUSFÜHRUNGEN



## SR.25+HDB+RHP+CM+BB+PD

- >> Cabezal multiple, + roscador husillo patron, + banco base + Hidroblock + pedal
- >> *Multispindle headstock + tapping system by lead screw + Base cabinet + hydroblock + foot switch*
- >> Tete multiple + taraudage par vis mere + socle banque + hydroblock + pédale
- >> *Verstellbare mehrspindlköpfe + leistungsspindel gewindefschneidesystem + pultstander + hydropneumatische vorschube + pedal*



## S.18+MS204+VS

- >> Mesa de coordenadas MS-204 + volante sensitivo
- >> *Cross table ms-204 + sensitive wheel*
- >> Table a croissés ms-204 + volant sensitif
- >> *Koordinatentisch ms-204 + vorderes handrad für den vorschub bei feinarbeitungen und plandrehen*



- >> Detalle cabezal multiple + mascara de guiado + divisor
- >> *Detail of multispindle headstock + guiding mask + indexing table*
- >> Détail de la tête multibroche + masque de guidage + diviseur
- >> *Détail des Mehrfachkopfs + Führungsmaske + Teilkopf*

## BSR.30+HDB+CM+DV

- >> Bancada fija + Hidroblock + cabezal múltiple + divisor
- >> *Fixed base + hydroblock + multispindle headstock + indexing table*
- >> Base fixe + hydroblock + tête multibroches + diviseur
- >> *Festbett + hydropneumatische vorschube + Mehrfachkopf + Teilvorrichtung*

## BSRH.18+HDB+PN

- >> Máquina horizontal para punteado automático de ejes
- >> *Horizontal machine for automatic spot drilling of axis*
- >> Machine horizontale pointer automatiquement des axes
- >> *Horizontalmaschine für automatische Bohrmarkierung der Achsen*



# SERIE BSR/L – BSVR/L

# BSR/C – BSVR/C

BATERIAS DE TALADROS BANCADA LINEAL BSR/L – BSVR/L Y BANCADA CIRCULAR BSR/C – BSVR/C

BSR/L – BSVR/L - DRILLING MACHINES IN LINEAL BATTERY – BSR/C – BSVR/C DRILLING MACHINES IN CIRCULAR BATTERY

PERCEUSES A COLONNE EN BATTERIE LINEAIRES BSR/L – BSVR/L – PERCEUSES A COLONNE EN BATTERIE CIRCULAIRE BSR/C – BSVR/C

BOHRMASCHINENGRUPPEN MIT LINEARBANK, SERIE BSR/L – BSVR/L – BOHRMASCHINENGRUPPEN MIT RUNDBANK, SERIE BSR/C – BSVR/C



BSR-25/2/L/HDB



BSR-18/3/C/RHP/HDB/DV

### Serie BSR/BSVR

Modelo / Model	A	B
BSR/BSVR-18/25/30-1-L	520 (20,472")	680 (26,772")
BSR/BSVR-18/25/30-2-L	1040 (40,944")	1200 (47,244")
BSR/BSVR-18/25/30-3-L	1560 (61,417")	1720 (67,716")
BSR/BSVR-18/25/30-4-L	2080 (81,889")	2240 (88,189")
BSR/BSVR-18/25/30-5-L	2600 (102,362")	2760 (108,661")
BSR/BSVR-18/25/30-6-L	3120 (122,835")	3280 (129,134")

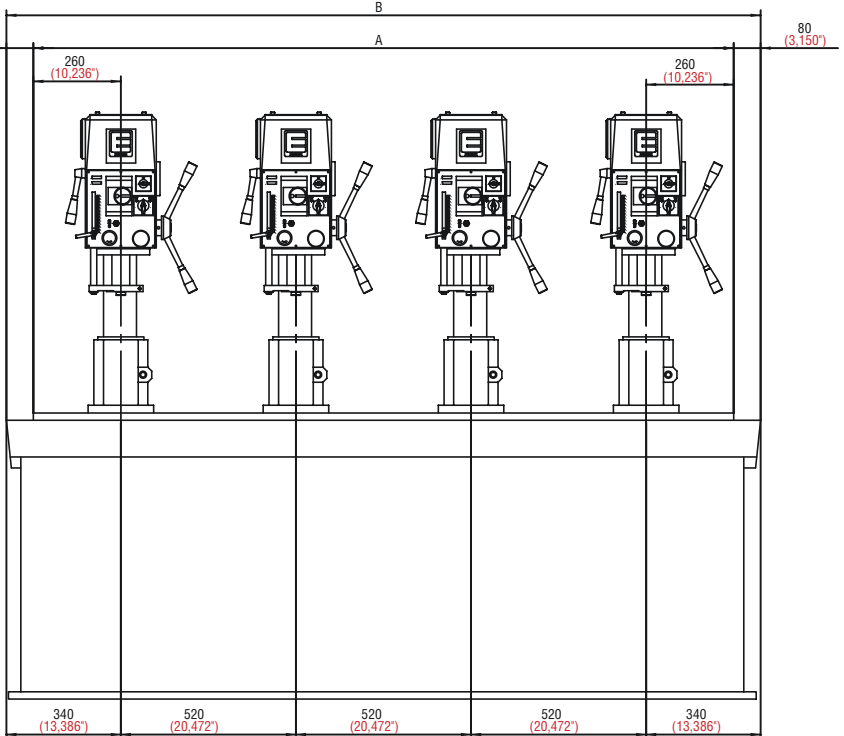
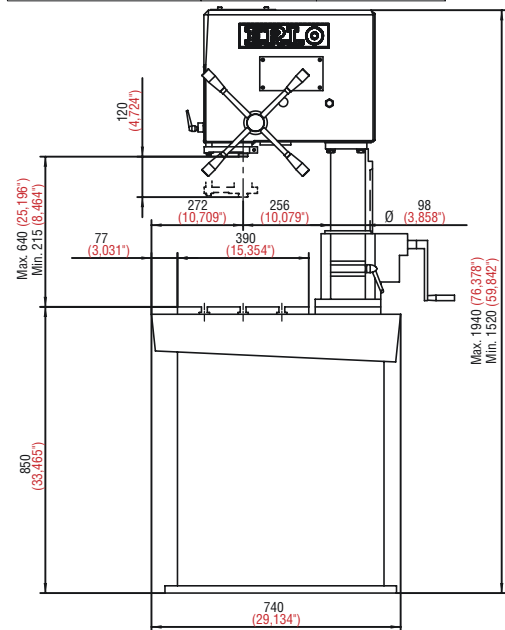
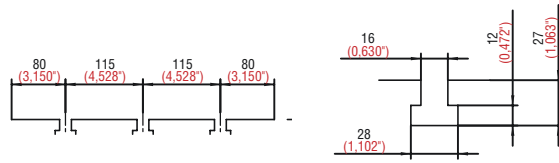

Nota: Dimensiones standard, otras dimensiones bajo demanda y estudio.  
Note: Dimensions standard, autres dimensions sur demande et étude.

Advise: Standard dimensions, other dimensions upon request and study.  
Anmerkung: Standardmessungen, weitere Abmessungen auf Anfrage und nach Prüfung.

# SERIE S/SV

## EQUIPAMIENTO EXTRA / EXTRA EQUIPMENT

### EQUIPEMENT SUPPLEMENTAIRE / SONDERAUSRUSTUNG

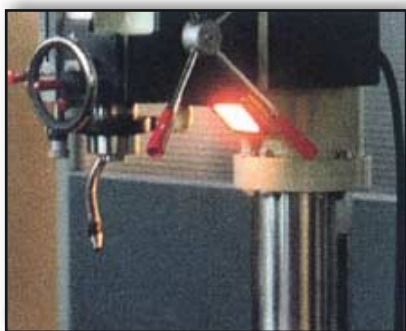

Iluminación  
*Lighting*  
Eclairage  
*Beleuchtung*



Volante frontal para avance sensitivo fino  
*Frontal wheel for fine sensitive feed*  
Volant frontal pour avance sensitif fine  
*Vorderes handrad für den vorschub bei feinarbeitungen und plandrehen*



Inversión para roscado  
*Turning for tapping*  
Inversion pour taraudage  
*Umkehrvorrichtung für Gewindeschneiden*



Roscador sensitivo  
*Tapping system by cycle timer*  
Taraudage sensitive  
*Gewindefeinschneider*



Roscado por husillo patrón  
*Tapping system by lead screw*  
Filetage par vis mere  
*Leistspindel gewindeschneidesystem*



Banco base con puerta y estantería  
*Floor cabinet with door and shelves*  
Socle armoire avec porte et étagères  
*Pultstander mit tur und ablageflächen*



Cabezales múltiples  
*Multispindle headstock*  
Tête multibroche  
*Verstellbare mehrspindelköpfe*



Avance hydroblock  
*Hydropneumatic feed*  
Descente hydropneumatic  
*Hydropneumatische vorschube*



Fluotaladrado  
*Flowdrilling*  
Fluoperçage  
*Filebohren*



Mesa de coordenadas  
*Cross table*  
Table à mouvements croises  
*Koordinatentisch*



Mordazas  
*Vises*  
Etaux  
*Spannfutter*



Portamachos/Portabrocas  
*Tap holder/Drill chuck*  
Porte tarauds/Mandrins à serrage  
*Stempelhalter/Bohrfutter*

S/SV 2002 / DK BOSMAR 5-10-02

Consultenos en relación con otro equipo extra / *Please inquiry regarding other extra equipment* / Consultez nous pour quelque équipement extra / *Gerne informieren wir Sie auch über andere Sonderzubehöre.*

Para los países fuera de la CE el protector de brocas es un equipamiento extra. / *For countries out of EC norms the drill guard is an extra equipment.*  
Pour les pays hors de la CE le protecteur de la foret est un équipement supplémentaire. / *Für Lander auerhalb der EU wird der Bohrfutterschutz als sonderzubehör geliefert.*